



GUÍA MECÁNICA

Edition Milenium Rectangular







Características

La bañera rectangular propone un hidromasaje perfecto que con su faldón de luneta de acrílico turquesa lo hace más moderno.

Especificaciones

Acrílico calidad exportación
4 Capas de fibra de vidrio
Aislamiento térmico de poliuretano
Motor de 1.5 HP 2 vel. (110 V.)
4 Jets Ventury Súper
2 Jets extra grandes
1 Cabecera
2 Tomas de aire
1 Toma de succión
Botón de encendido
Faldón frontal con ventana de acrílico
Calentador 1500 watts (110 V.)
Luz interior
Manija y pasamanos

Características opcionales

-  Aromaterapia
-  Cromoterapia
-  Magnetoterapia
-  Jet de llenado
-  Desagüe automático push
-  Faldón lateral

 1 adulto

 220 L.

Prof. tina

0.43 m.

Altura total

0.74 m.



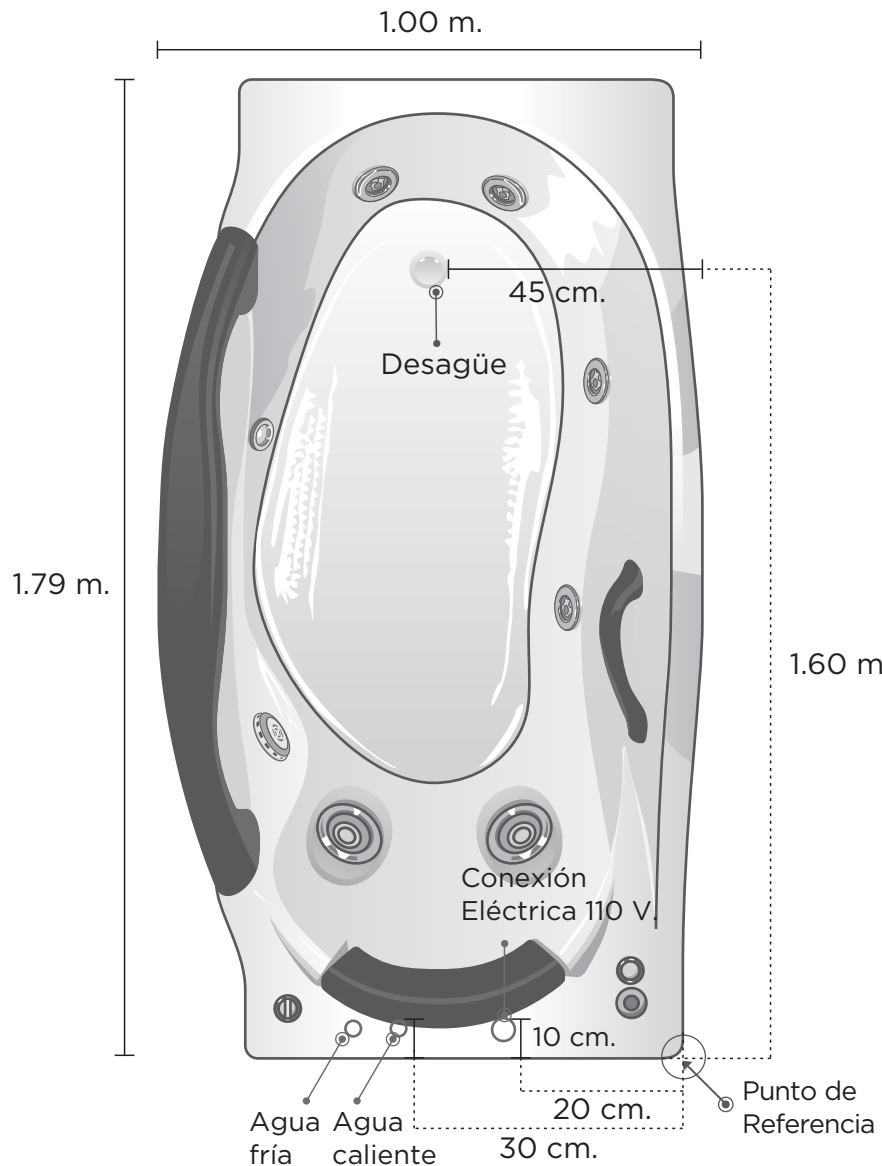

Será necesario proporcionar tres elementos importantes y al alcance del área del equipo para el funcionamiento de la tina.

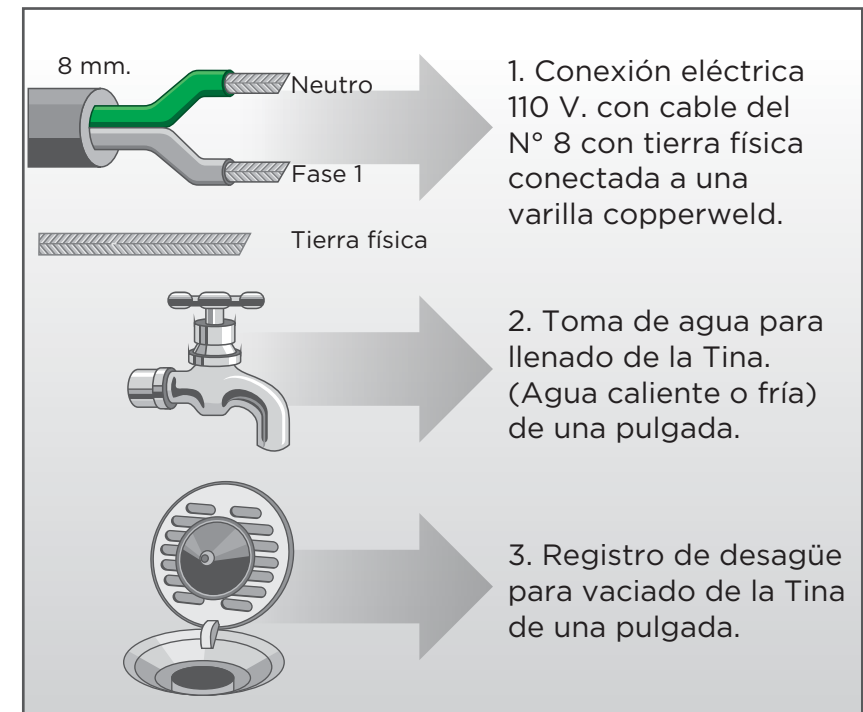

El cliente deberá considerar que el agua fría y caliente ya deben estar mezcladas y controladas por medio de llaves separadas o un monomando para ser conectadas al jet de llenado de la tina de hidromasaje.

Observe también la conexión del rebosadero y el desagüe push al registro de drenaje del lugar en donde se instalará la tina. El diagrama también muestra la ubicación de la alimentación eléctrica.

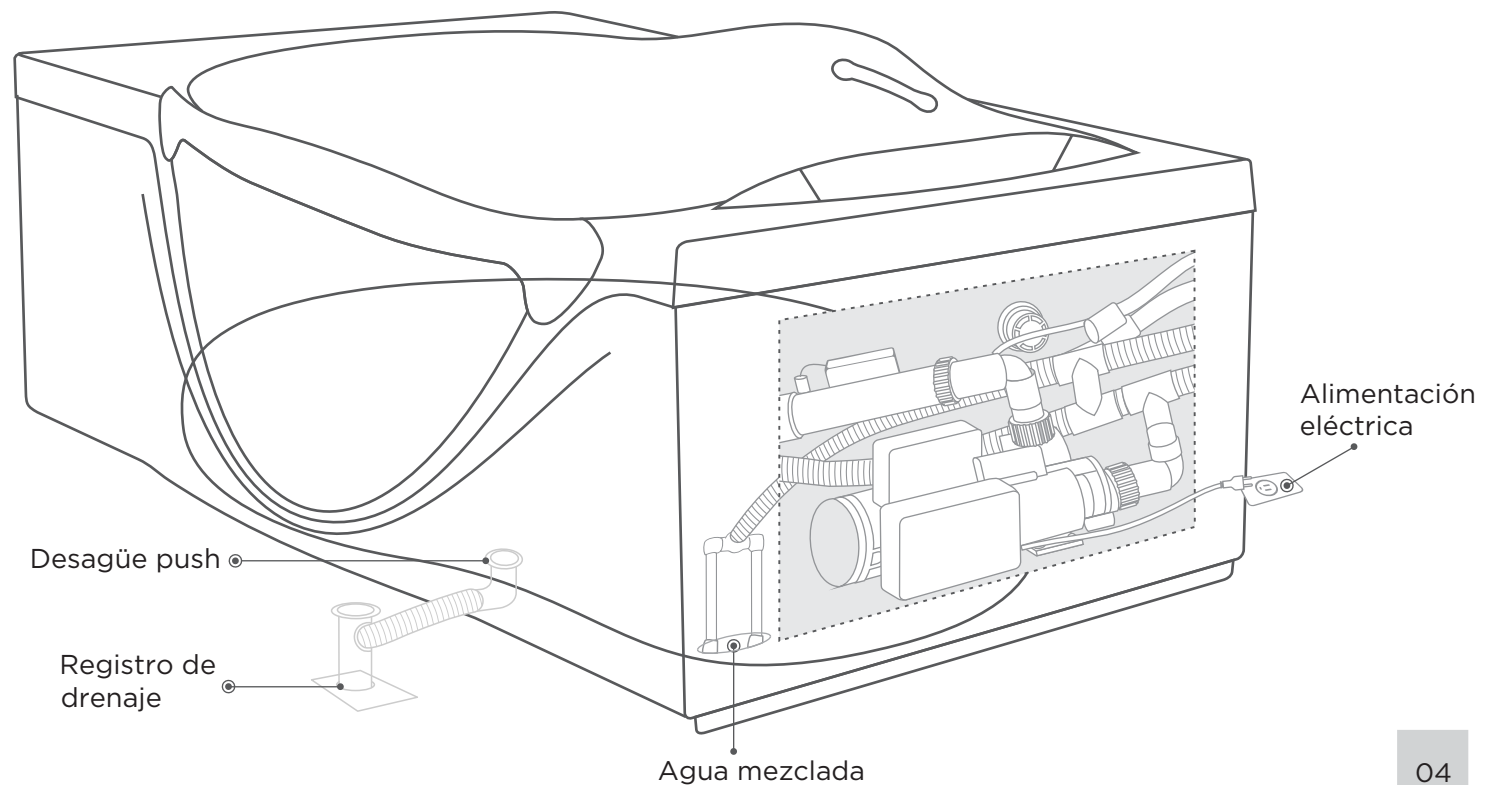

PERÍMETROS DE INSTALACIÓN

Medidas: 100 cm. de ancho X 179 cm. de largo X 43 cm.
de profundidad y 74 cm. de altura total.
Capacidad de agua aproximada de 220 litros.

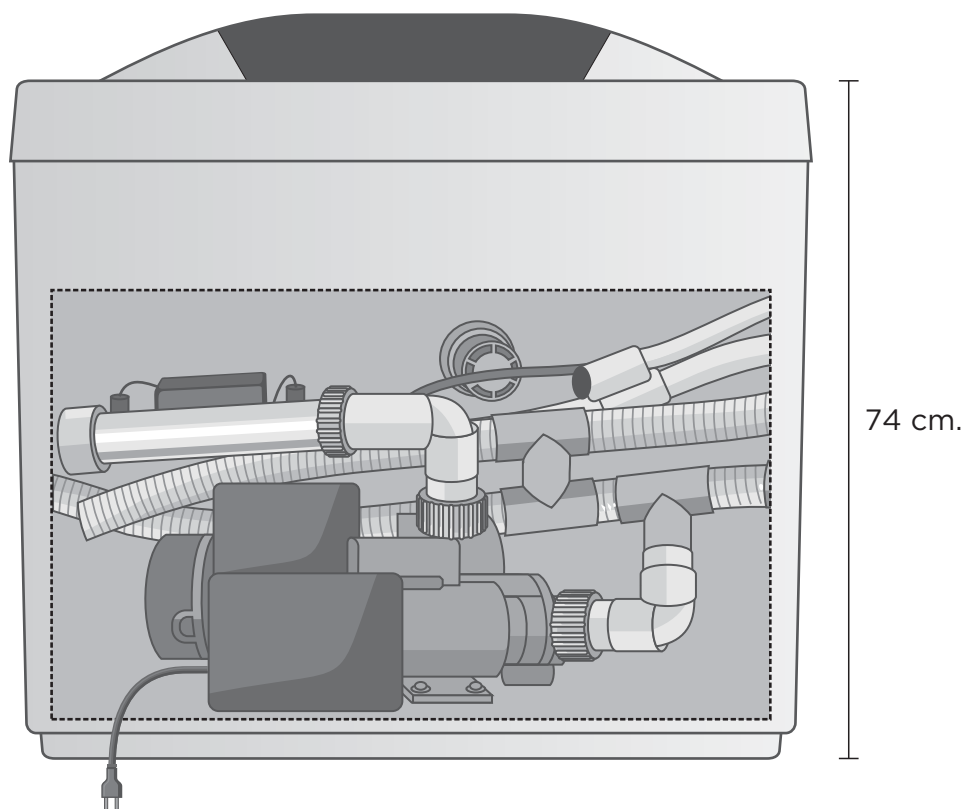



AQUASPA
INTERNATIONAL
GROUP

Aljibe N° 45 Col. Santa Úrsula Xitla
C.P. 14420, México D.F.
tinas@aquaspa.com.mx
Tel. 5655 6624
www.aquaspa.com.mx

Aqua Spa International Group
11312 Perrin Beitel Rd.
San Antonio Texas 78217
U.S.A.
210 650 0670

victorsm@aquaspa.com.mx
www.aquaspatx.com

GUÍA
MECÁNICA