



GUÍA MECÁNICA

Edition Milenium Paladium







Características

Cómoda bañera de formas curvas y únicas, con asiento para hidromasaje lumbar o abdominal y cabecera imitación piel, además de ser segura para entrar por su agarradera.

Especificaciones

Acrílico calidad exportación
4 Capas de fibra de vidrio
Aislamiento térmico de poliuretano
Motor de 2.5 HP (110 V.)
Chasis tubular
7 Jets Ventury Súper
2 Tomas de aire
1 Toma de succión
Botón de encendido

Características opcionales

-  Aromaterapia
-  Cromoterapia
-  Magnetoterapia
-  Jet de llenado
-  Desagüe automático push
-  Faldón frontal

 2 adultos

 270 L.

Prof. tina

0.43 m.

Altura total

0.64 m.



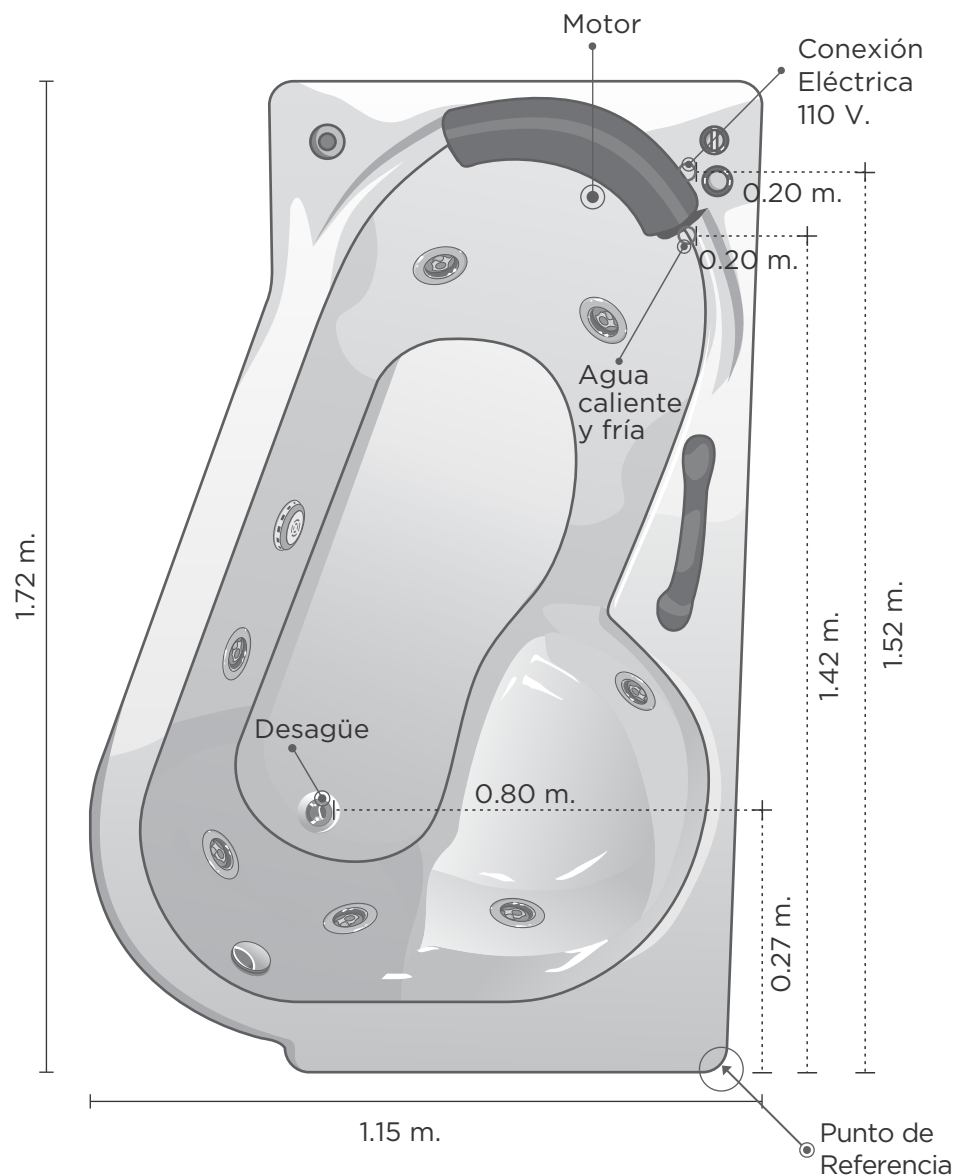

Será necesario proporcionar tres elementos importantes y al alcance del área del equipo para el funcionamiento de la tina.

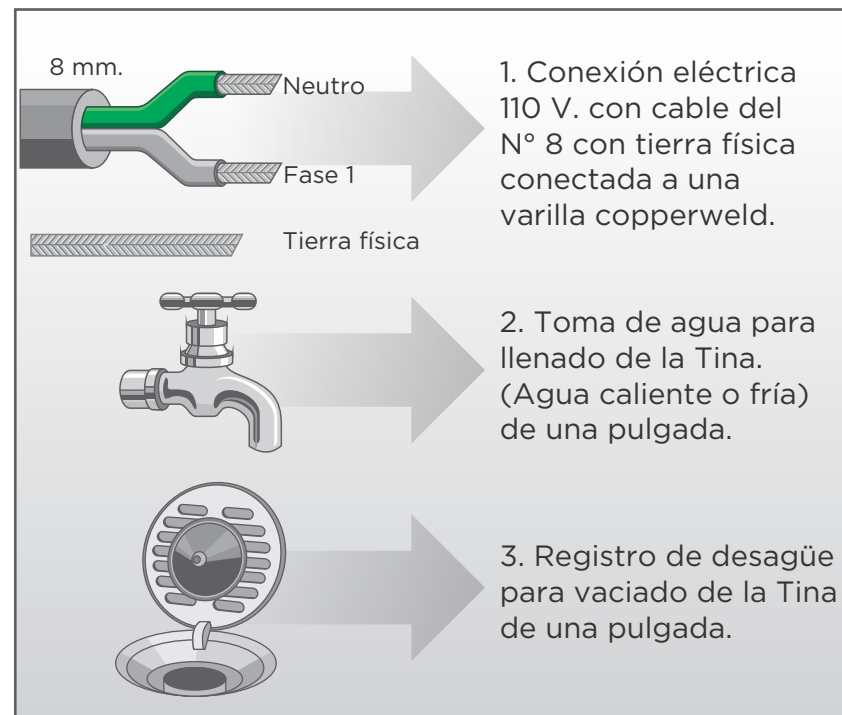

El cliente deberá considerar que el agua fría y caliente ya deben estar mezcladas y controladas por medio de llaves separadas o un monomando para ser conectadas al jet de llenado de la tina de hidromasaje.

Observe también la conexión del rebosadero y el desagüe push al registro de drenaje del lugar en donde se instalará la tina. El diagrama también muestra la ubicación de la alimentación eléctrica.

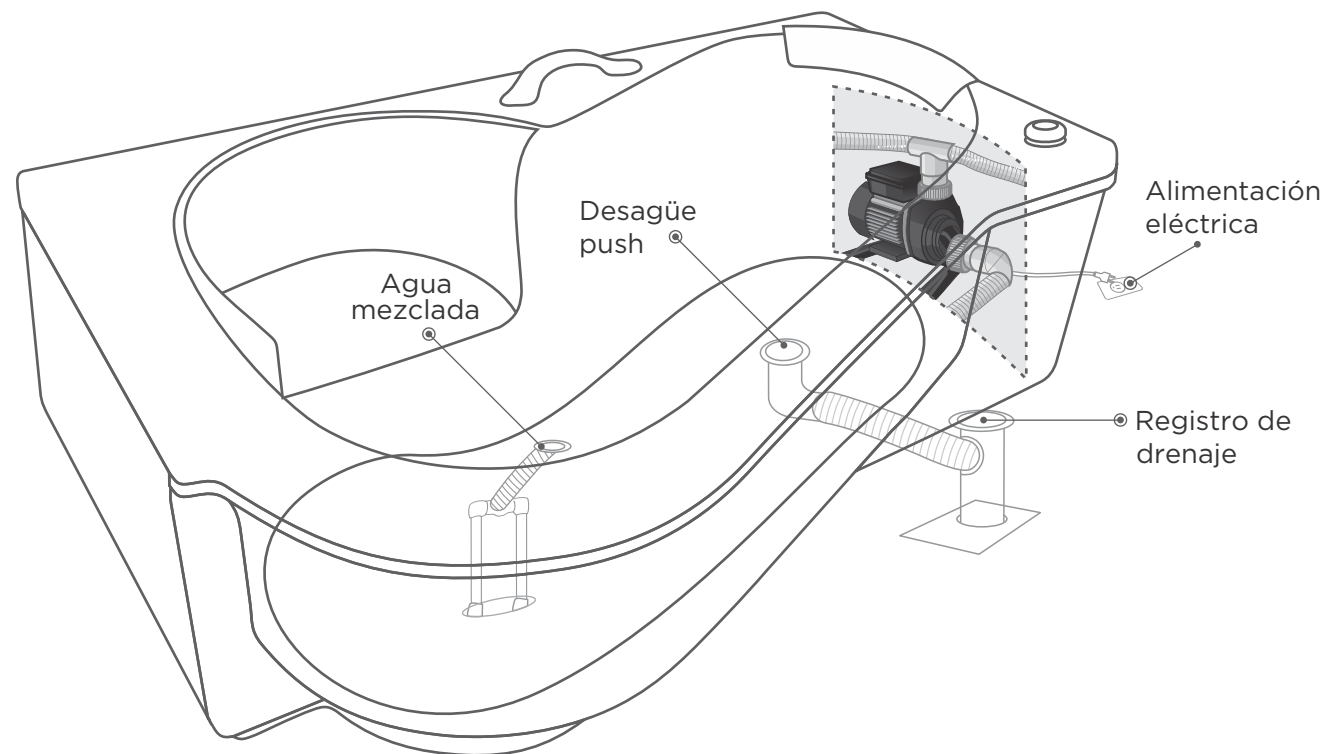

PERÍMETROS DE INSTALACIÓN

Medidas: 1.15 m. de ancho X 1.72 m. de largo X 0.43 m. de profundidad y 0.64 m. de altura total.
Capacidad de agua aproximada de 270 litros.

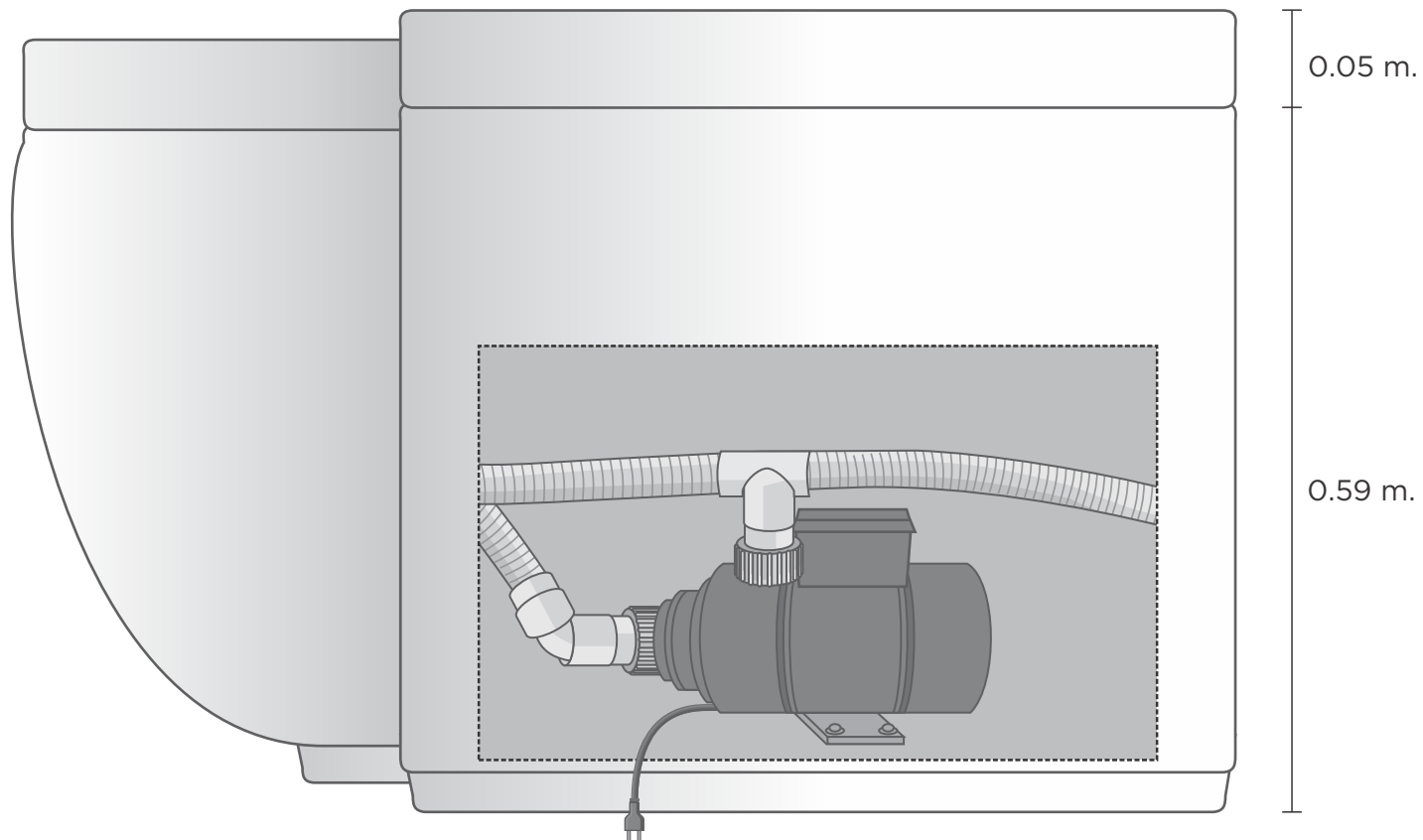



AQUASPA
INTERNATIONAL
GROUP

Aljibe N° 45 Col. Santa Úrsula Xitla
C.P. 14420, México D.F.
tinas@aquaspa.com.mx
Tel. 5655 6624
www.aquaspa.com.mx

Aqua Spa International Group
11312 Perrin Beitel Rd.
San Antonio Texas 78217
U.S.A.
210 650 0670

victorsm@aquaspa.com.mx
www.aquaspatx.com

GUÍA
MECÁNICA